

DPF357.06

Деталі



У деяких умовах роботи, де використовується шків віброгасника DPF357.06, передбачене встановлення спеціальної алмазної шайби.

На яких ТЗ необхідно використовувати алмазну шайбу?

Шайба використовується на:

Audi A6, VW Crafter, VW Transporter T4,
T5 Volvo 850, S70, S80, V70 I, V70 II

Яку функцію виконує алмазна шайба?

Шайба з алмазним покриттям встановлена між шківом колінвала і шківом паса ГРМ.

Шайба разом зі стопорним болтом в центрі запобігає ослабленню шківів віброгасника (DPF357.06).



Встановлення алмазної шайби є надто необхідною, так як вона запобігає ослабленню шківів синхронізації і шківів віброгасника.

Затягування алмазної шайби і гвинтів, що входять в комплекти NTN SNR, треба завжди виконувати відповідно до даних з моментів затягування виробника.

КОМПЛЕКТИ, ЩО ВКЛЮЧАЮТЬ АЛМАЗНІ ШАЙБИ

Алмазна шайба постачається в комплектах NTN SNR DPF357.06K1 і DPF357.06K2.

Якщо заплановане встановлення старого шківів віброгасника або його заміна, рекомендується також замінити шайбу і стопорний центральний болт.

**ЗАВЖДИ ДОТРИМУЙТЕСЯ
РЕКОМЕНДАЦІЙ ВИРОБНИКА
ТРАНСПОРТНОГО ЗАСОБУ**

©NTN-SNR ROULEMENTS

Зміст цього документа є інтелектуальною власністю видавця. Відтворення змісту документа, навіть часткове, заборонено без дозволу власника.

Незважаючи на ретельність, з якою виконаний цей документ, компанія NTN-SNR Roulements не несе жодної відповідальності за можливі вжиті неправильні дії або бездіяльність, які в результаті його використання можуть призвести до збитків або прямому чи непрямому збитку..

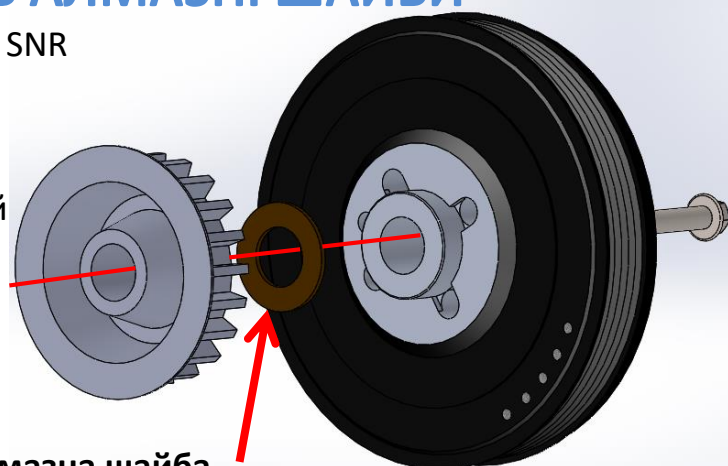

Алмазна шайба

