



DPF357.06/PL/07/2022

DPF357.06

Szczegóły

Niektóre modele aut korzystające z elastycznego koła pasowego DPF357.06 doposażane są w specjalną diamentową podkładkę.

Które modele korzystają z diamentowej podkładki?

Podkładka jest używana w: Audi A6, VW Crafter, VW Transporter T4, Volvo 850, S70, S80, V70 I, V70 II

Jakie jest przeznaczenie diamentowej podkładki?

Podkładka pokryta pyłem diamentowym jest umieszczona pomiędzy elastycznym kołem pasowym a kołem pasowym rozrządu znajdującym się na wale korbowym.

Podkładka wraz ze śrubą centralną zapobiegają powstawaniu nadmiernych wibracji w tłumiku koła pasowego (DPF357.06).



Diamentowa podkładka jest montowana pomiędzy elastycznym kołem pasowym a kołem wału korbowego po to aby wykluczyć wszelkie wibracje powstające między tymi elementami. Zestaw montażowy zawarty w komplecie NTN Europe powinien być zawsze montowany zgodnie z zaleceniami zawartymi w instrukcji producenta.

Zestawy dostarczane z podkładką diamentową

Podkładka diamentowa jest zawarta w zestawach SNR: DPF357.06K1 i DPF357.06K2. Jeżeli elastyczne koło pasowe jest montowane ponownie lub wymieniane na nowe, zarówno podkładka jak i śruba centralna powinny być zastąpione nowymi.

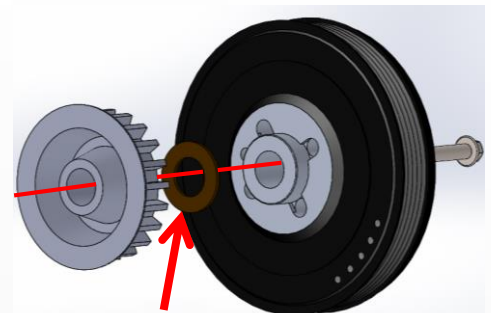

Podkładka diamentowa

**POSTĘPUJ ZGODNIE Z ZALECENIAMI
PRODUCENTA POJAZDU**



Zeskanuj kod QR, żeby
uzyskać dostęp do naszego
katalogu online.