



KF155.125U

KF155.125U/DE/04/2022

Empfehlungen zum Ein- und Ausbau

OPEL : Vivaro, Vivaro FL	OE Referenzen
RENAULT : Trafic III, Trafic IliFL	432007343R, 432022742R,
VAUXHALL : Vivaro, Vivaro FL	4422288, 95516956,
FIAT : Fiorino (225) FL	95523187, 6000620071

IDENTIFIZIEREN SIE RICHTIG DEN BREMSSCHEIBENSATZ VON KF155.125U



Rückverfolgbarkeit : SNR FC 40772 S03



Wir weisen darauf hin, dass die Bremsscheiben immer paarweise gewechselt werden.

INFORMATIONEN ZUM KIT KF155.125U

Diese Version der Bremsscheibe entspricht einer Weiterentwicklung des KF155.70U durch eine Änderung des Durchmessers, auf dem sich die Felgenbefestigungsbohrungen befinden (von Ø116mm auf Ø114.3mm).

Infolgedessen wurden alle Komponenten des Kits KF155.70U am KF155.125U weitergeführt:

- Lager
- Sicherungsring
- Tonfrequenz-Motor (ABS-Ziel)
- Mutter
- Deckel

Um den Austausch dieser Bremsscheibe mit Standardwerkzeuge zu erleichtern, hat NTN-SNR die in der ursprünglich am Fahrzeug montierten Version vorhandene Scheibe nicht weitergeführt. Dies hat keinen Einfluss auf die Funktionalität des Produkts, für die wir als Erstausrüster garantieren, dass es den Spezifikationen des Herstellers entspricht.

Erforderliche Werkzeuge für den Austausch des KF155.70U-Kits

- Zentrierhülse zum Beispiel CLAS Ref OM 4217
- Werkzeug zum Zurückdrehen des Bremskolbens
OE (KM-6237-C)



AUSBAU

- 1) Heben Sie das Fahrzeug an.
- 2) Entfernen Sie die Hinterräder.
- 3) Entfernen Sie den Bremssattel mit seiner Achsschenkelhalterung aus dem Achsschenkel.
- 4) Entfernen Sie die Staubkappe.
- 5) Entfernen Sie die Mutter von der Radnabe.
- 6) Entfernen Sie die Bremsscheibe.
- 7) Entfernen Sie den Sicherungsring.
- 8) Zurückschieben durch Drehen des Bremssattelkolbens mit dem entsprechenden Werkzeug
Referenz OE KM-6237-C.

EINBAU

- 1) Umgekehrte Reihenfolge des Ausbaus

Anzugsdrehmoment der Zentralmutter: **280 Nm**

Anzugsdrehmoment für Radmontage: **160 Nm**

- 2) Bitte eine Probefahrt durchführen

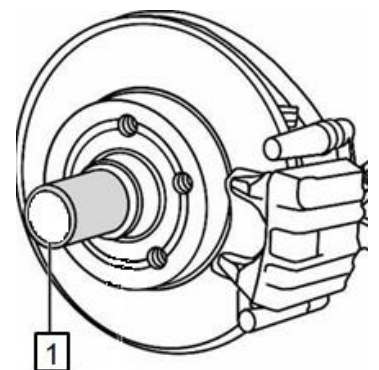

Ersetzen Sie alle im Lieferumfang des Kits enthaltenen Teile.





Empfehlungen

Die Montageanleitungen des Herstellers und die angegebenen Anzugsdrehmomente sind einzuhalten, und alle im Lieferumfang des Kits enthaltenen Teile müssen ausgetauscht werden.

Es handelt sich um Sicherheitsteile. Wir erinnern Sie daran, dass es zwingend erforderlich ist, die Scheiben paarweise zu wechseln.

Konsultieren Sie die Fahrzeuganwendungen in unserem Online-Katalog: [e-shop](#)



Scannen Sie diesen QR-Code, um unseren Online-Katalog zu finden.

**BEACHTEN SIE DIE
MONTAGEANWEISUNGEN DES
FAHRZEUGSHERSTELLERS!**

©NTN-SNR ROULEMENTS

Der Inhalt dieses Dokuments unterliegt dem Urheberrecht des Herausgebers und seine Vervielfältigung, auch auszugsweise, ist ohne Genehmigung untersagt. Trotz der Sorgfalt bei der Erstellung dieses Dokuments lehnt NTN-SNR Roulements jede Verantwortung für aufgetretene Fehler oder Auslassungen sowie für direkte oder indirekte Verluste oder Schäden ab, die sich aus der Verwendung ergeben.

