



DPF357.06/IT/05/2024

# DPF357.06

## Informazione prodotto

La puleggia dell'albero motore DPF357.06 richiede una rondella diamantata per alcune applicazioni.

### Quando installare la rondella?

La rondella viene utilizzata per le seguenti applicazioni: Audi A6, VW Crafter, VW Transporter T4, Volvo 850, S70, S80, V70 I, V70 II

### Qual è la funzione della rondella diamantata?

**Recupero del gioco tra ingranaggio e puleggia dell'albero motore:**

c'è gioco tra la puleggia smorzatrice (damper) e la puleggia motrice. Per questo motivo è necessario installare una rondella di dimensioni molto precise.



**È essenziale montare questa rondella per il corretto funzionamento del sistema.**

**È essenziale cambiare la rondella o le viti fornite quando si sostituisce la puleggia.**

### Dove trovare la rondella?

La rondella diamantata è fornita nei kit **DPF357.06K1** e **DPF357.06K2**. Se si acquista una puleggia singola dell'albero motore è necessario installare una nuova rondella e nuove viti.

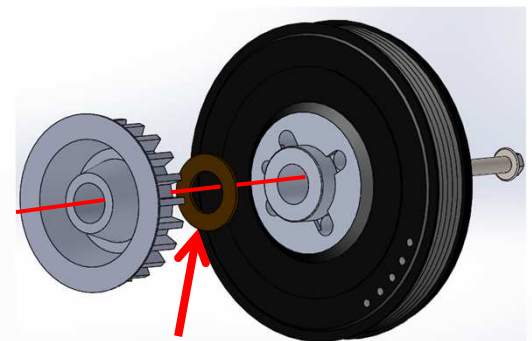

**Rondella diamantata**



Leggere il QR Code per accedere al catalogo on-line.

**RISPETTARE LE RACCOMANDAZIONI DEI COSTRUTTORI !**