



# КУЛЬКОВІ ПІДШИПНИКИ NTN З НЕРЖАВІЮЧОЇ СТАЛІ З ТВЕРДИМ ПОЛІМЕРНИМ НАПОВНЮВАЧЕМ, ПРОСОЧЕНИМ МАСТИЛОМ

Захист/Швидкість обертання

## ПІДШИПНИКИ З ЧАСТКОВИМ (SPOT PACK) ЗАПОВНЕННЯМ МАСТИЛОМ

Переваги твердого мастила та підтримка високих швидкостей обертання

### ТЕХНІЧНІ ХАРАКТЕРИСТИКИ

- Високоякісна нержавіюча сталь
- Посилені еластомерні ущільнення (LL)
- Підшипники змащені на весь термін експлуатації
- Доступні для типорозмірів серій 6000 та 6200 (діаметр валу від 10 до 40 мм)

### ПЕРЕВАГИ

Чистота Безпека	Стійкість Ефективність	Ековідповідальність Взаємозамінність	TCO*
 Менший витік мастила	 МИТТЯ ПІД ТИСКОМ Стійкість до корозії та потрапляння води	 Зменшення кількості використаних підшипників	 Збільшений строк експлуатації підшипників
 Сертифікація NSF-H1 Схвалено FDA	 Висока швидкість обертання завдяки технології Spot Pack	 Взаємозамінні зі стандартними підшипниками	 Менші затрати часу на обслуговування та простой

\* TCO – сукупна вартість володіння (Total Cost of Ownership)

# СЕРІЯ NTN SENTINEL КУЛЬКОВІ ПІДШИПНИКИ NTN З НЕРЖАВІЮЧОЇ СТАЛІ

Серія SSN...LL/LP09 з полімерною матрицею, заповненою мастилом

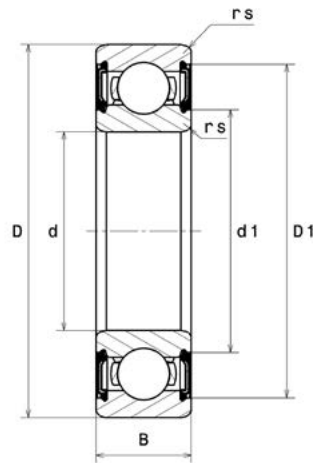

## ТЕХНІЧНІ ХАРАКТЕРИСТИКИ

Позначення	Розміри (мм)				Базова вантажопідйомність (кН)		Швидкість обертання (об/хв) Гранична швидкість	Маса (kg)	Відповідник зі стандартної лінійки
	d	D	B	rs	Cr	Co			
SSN000LL/LP09	10	26	8	0,3	3,5	1,96	10000	0,019	S6000
SSN001LL/LP09	12	28	8	0,3	3,95	2,39	8300	0,021	S6001
SSN002LL/LP09	15	32	9	0,3	4,3	2,86	6600	0,030	S6002
SSN003LL/LP09	17	35	10	0,3	4,6	3,25	5800	0,066	S6003
SSN004LL/LP09	20	42	12	0,6	7,2	5,05	5000	0,069	S6004
SSN005LL/LP09	25	47	12	0,6	7,75	5,85	4000	0,080	S6005
SSN006LL/LP09	30	55	13	1	10,2	8,25	3300	0,116	S6006
SSN007LL/LP09	35	62	14	1	12,3	10,3	2800	0,155	S6007
SSN008LL/LP09	40	68	15	1	12,9	11,5	2500	0,190	S6008
SSN200LL/LP09	10	30	9	0,6	3,95	2,39	10000	0,032	S6200
SSN201LL/LP09	12	32	10	0,6	5,25	3,05	8300	0,037	S6201
SSN202LL/LP09	15	35	11	0,6	5,85	3,75	6600	0,045	S6202
SSN203LL/LP09	17	40	12	0,6	7,35	4,8	5800	0,115	S6203
SSN204LL/LP09	20	47	14	1	9,9	6,65	5000	0,106	S6204
SSN205LL/LP09	25	52	15	1	10,8	7,85	4000	0,128	S6205
SSN206LL/LP09	30	62	16	1	15	11,3	3300	0,199	S6206
SSN207LL/LP09	35	72	17	1,1	19,8	15,4	2800	0,288	S6207
SSN208LL/LP09	40	80	18	1,1	22,4	17,8	2500	0,366	S6208

### ХАРАКТЕРИСТИКИ МАСТИЛА З ХАРЧОВИМ ДОПУСКОМ: ТВЕРДА МАСЛОНАПОВНЕНА ПОЛІМЕРНА МАТРИЦЯ NTN

Робоча температура (°C) Постійна - від -10°C до +80°C, пікова - 100°C

Погодження NSF/код категорії H1 Запис № 158287

Настоящий документ является собственностью NTN Europe. Любое частичное или полное его воспроизведение без предварительного согласия компании NTN Europe строго запрещено. Нарушение этого положения может преследоваться по закону. NTN Europe не несет ответственности за возможные ошибки и неточности, которые могут присутствовать в данном документе, несмотря на его тщательную подготовку к публикации. В соответствии с нашей стратегией непрерывных научно-исследовательских разработок мы оставляем за собой право без предварительного уведомления вносить изменения, частично либо полностью затрагивающие продукцию и характеристики, упомянутые в этом документе.  
© NTN Europe, Международное авторское право 2024.